



ICON 200/160

NUOVO RECUPERATORE DI CALORE DECENTRALIZZATO



GESTIONE DEL
PRODOTTO ANCHE
TRAMITE APP



NUOVO MOTORE
ELETTRONICO



SENSORE VOC
INTEGRATO



AUMENTATA LA
SUPERFICIE DI
SCAMBIO TERMICO



4 VELOCITÀ
SELEZIONABILI



AUMENTO DELLA
PORTATA MASSIMA



CONSUMI
DA 4 W



EFFICIENZA TERMICA
FINO AL 93%



MENO CONCENTRAZIONE
DI ANIDRIDE CARBONICA
NEGLI AMBIENTI



MASSIMA
SILENZIOSITÀ



**ESTERNO MURO
PER QUALSIASI
AMBIENTE**



**A FILO MURO
PER UN DESIGN
PIÙ SOTTILE**

**PUREZZA
STILISTICA E
FUNZIONALITÀ**

Icon supera il puro lato estetico e diviene elemento funzionale e interattivo dell'abitazione. Con le versioni esterno muro o a filo muro hai la libertà di **scegliere la soluzione migliore**. Una soluzione con maggiore sottigliezza per coniugare in pochi millimetri, **elevate prestazioni funzionali ed estetiche**.

19°C

5°C

S.O.ERRE

ESTRAI, RECUPERA, IMMETTI, RISPARMIA

Icon 200/160 **assicura un ricambio controllato dell'aria interna**, mantenendo l'efficienza energetica, riducendo la dispersione di calore, **migliorando la qualità dell'aria** e contribuendo in modo significativo al **risparmio energetico** e al mantenimento di un ambiente interno confortevole.

PORTA LA TRANQUILLITÀ NELLA TUA CASA

Riduci il rumore proveniente dall'esterno

L'unità esterna progettata per ridurre la trasmissione del rumore dall'esterno all'interno è un elemento chiave per creare un ambiente tranquillo in ambienti rumorosi. L'utilizzo di **filtri acustici e motori elettronici** posti all'interno del prodotto completa il sistema e aiuta notevolmente a **limitare le interferenze sonore** provenienti dall'esterno.

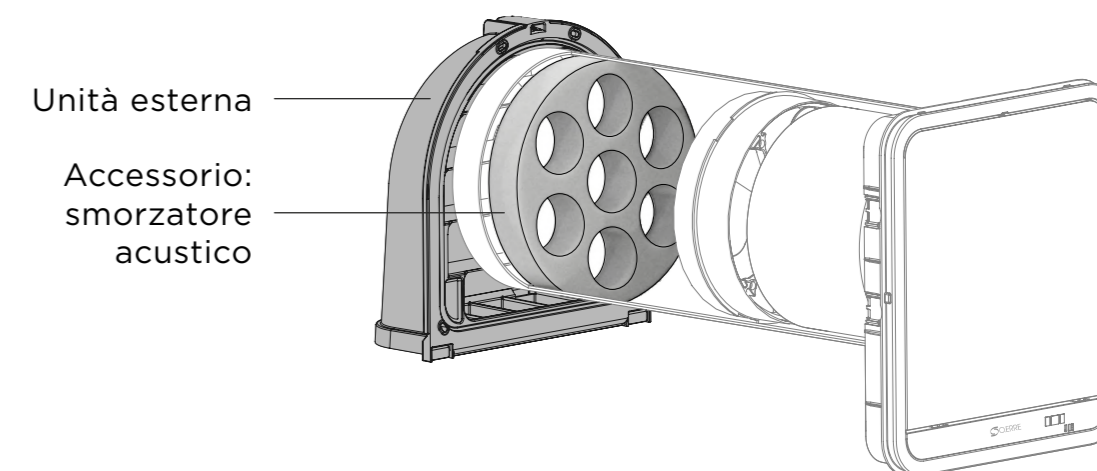

FILTRI DISPONIBILI:



MIGLIORA LA QUALITÀ DELL'ARIA NELLA TUA CASA

**Più ossigeno negli ambienti
per una vita più sana**

La modalità di abbattimento degli inquinanti domestici mediante filtrazione prevede che **l'aria passi attraverso uno e più filtri**, che hanno lo scopo di **trattenere le sostanze dannose** impedendo che possano tornare in circolo (come peli, capelli, pollini, sabbia, polveri in genere).

DIALOGO PERFETTO

Con i dispositivi della famiglia ICON, O.ERRE inaugura una nuova gamma di soluzioni e sistemi connessi, **ideati per rendere semplice ogni funzione della casa**. Nasce un ecosistema evoluto che amplifica l'esperienza dell'abitare e slancia verso una dimensione più coinvolgente e polisensoriale. **Sensori* e attuatori** connessi, che **facilitano ogni gesto** fatto tra le mura domestiche, unendo informazioni pratiche, comfort e automazione.



O.erre

ESTERNO

☁️ NUVOLOSO

🌡️ TEMPERATURA: 24°C

💧 UMIDITÀ: 82%

🌬️ QUALITÀ ARIA: buona

INTERNO

ONE →

2 Dispositivi

AUTO

🌡️ TEMPERATURA: 23°C

💧 UMIDITÀ: 98%

🌬️ QUALITÀ ARIA: molto buona

TWO →

2 Dispositivi

AUTO

🌡️ TEMPERATURA: 24°C

💧 UMIDITÀ: 92%

* sensori di umidità, crepuscolari, temperatura e VOC

È NATA LA NUOVA APP DI O.ERRE

Capace di **comandare i prodotti** installati all'interno della abitazione **in modo semplice e immediato** anche se ci si trova lontano da casa.



4 FUNZIONI:

1 FUNZIONE AUTOMATICA

Modalità di funzionamento automatico in recupero di calore. L'unità viene gestita dai sensori.

2 FUNZIONE SMART

La temperatura e la qualità dell'aria esterna e interna verranno elaborate da un algoritmo studiato da O.ERRE che modificherà automaticamente le funzionalità dal dispositivo.

3 FUNZIONE FUORI CASA

Nel caso in cui venga superata la soglia di umidità pre impostata il prodotto si attiverà automaticamente al fine di abbassare il parametro sotto la soglia di sicurezza.

4 FUNZIONE NOTTE

La funzione si attiverà in automatico durante le ore notturne, in modo da garantire un ricambio d'aria alla massima silenziosità, in modo da creare un ambiente ideale per il riposo notturno.



CONTROLLO
QUALITÀ
ARIA

STATO
FILTRO

VELOCITÀ
FLUSSO

CONTROLLO
UMIDITÀ





 S.O.ERRE

ICON 200/160



Visita il nostro sito
Visit our website

